

CÓDIGO 2016-09

PLANOS COMERCIALES
8 VIVIENDAS ADOSADAS

parcela P.1.2.A
SUP. T-5 EL ÁGUILA
Calle Laureano Casquero nº12
Vélez, Málaga

MADRID NOVIEMBRE 2016

DIN A3 1/100

PLANO

vivienda tipo 2

planta sótano

superficies

LA PROPIEDAD:

AJARCIO S.L

LOS ARQUITECTOS:

DS96 CREATIVE GOODS, S.L.P.
SOCIEDAD COLEGIADA COAM Nº 70207

REPRESENTANTE:
JOAQUÍN TORRES VÉREZ

A-cero
arquitectos de interior

www.a-cero.com

a coruña
c/ nicaragua nº16/ bajo d
15005
TEL.981.154.178
FAX.981.154.565

madrid
santa cruz de marcenado
nº2 bajo 1 / 28015
TEL.917.997.984
FAX.917.997.985

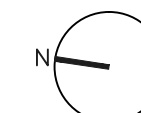

el presente documento es copia de su original del que es autor el arquitecto firmante, su utilización total o parcial, así como cualquier reproducción o cesión a terceros, requerirá la previa autorización expresa de su autor quedando en todo caso prohibida cualquier modificación unilateral del mismo.

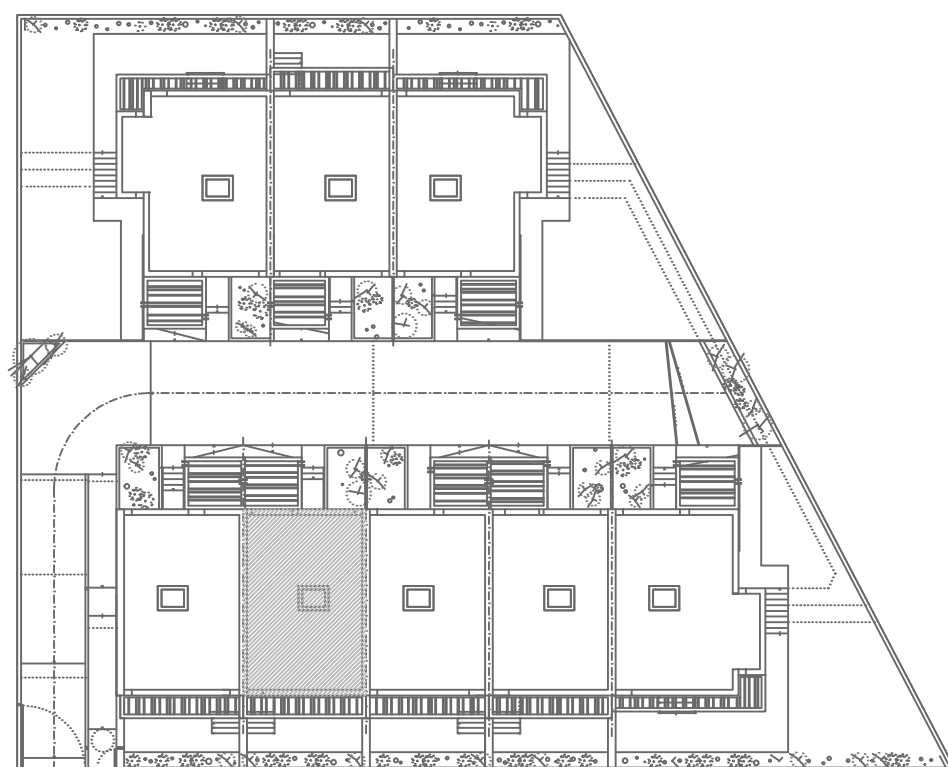

vivienda
tipo 2

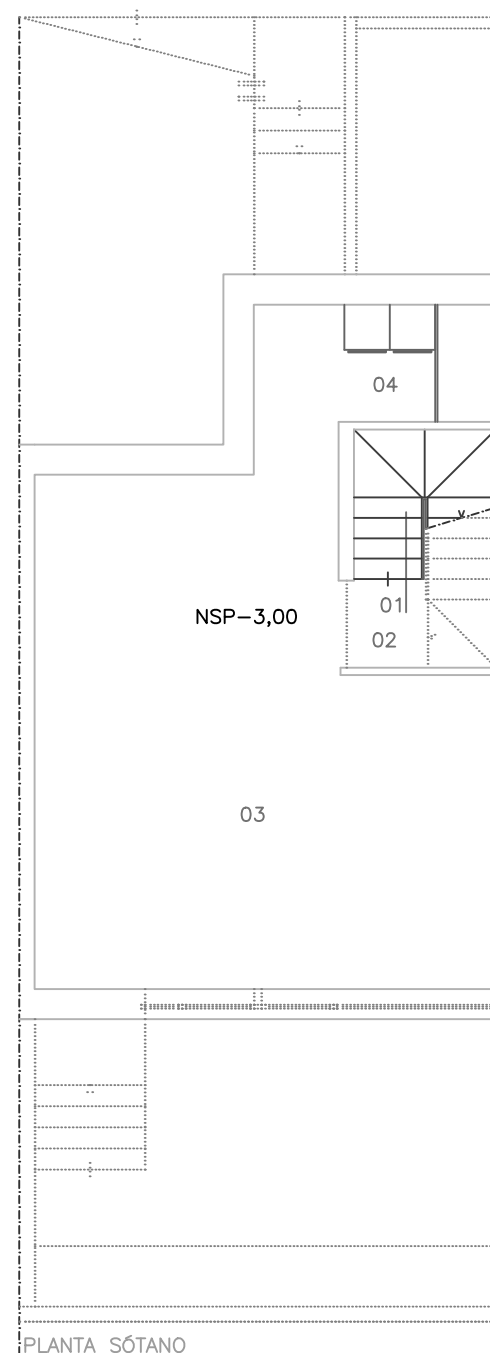

PLANTA SÓTANO

CUADRO DE SUPERFICIES
PLANTA SÓTANO

VIVIENDA 2

interior	
	útil
01. escalera	4,68m2
02. hall	3,03m2
03. trastero	36,08m2
04. lavadero—instalaciones	5,64m2
total útil	49,43m2
total construida	57,95m2

PLANO

vivienda tipo 2

planta baja y alta
superficies

LA PROPIEDAD:

AJARCIO S.L

LOS ARQUITECTOS:

DS96 CREATIVE GOODS, S.L.P.
SOCIEDAD COLEGIADA COAM Nº 70207

REPRESENTANTE:
JOAQUÍN TORRES VÉREZ

A-cero

www.a-cero.com

a coruña
c/ nicaragua nº16/ bajo d
15005
TEL.981.154.178
FAX.981.154.565

madrid
santa cruz de marcenado
nº2 bajo 1 / 28015
TEL.917.997.984
FAX.917.997.985

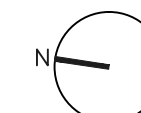

el presente documento es copia de su original del que es autor el arquitecto firmante, su utilización total o parcial, así como cualquier reproducción o cesión a terceros, requerirá la previa autorización expresa de su autor quedando en todo caso prohibida cualquier modificación unilateral del mismo.

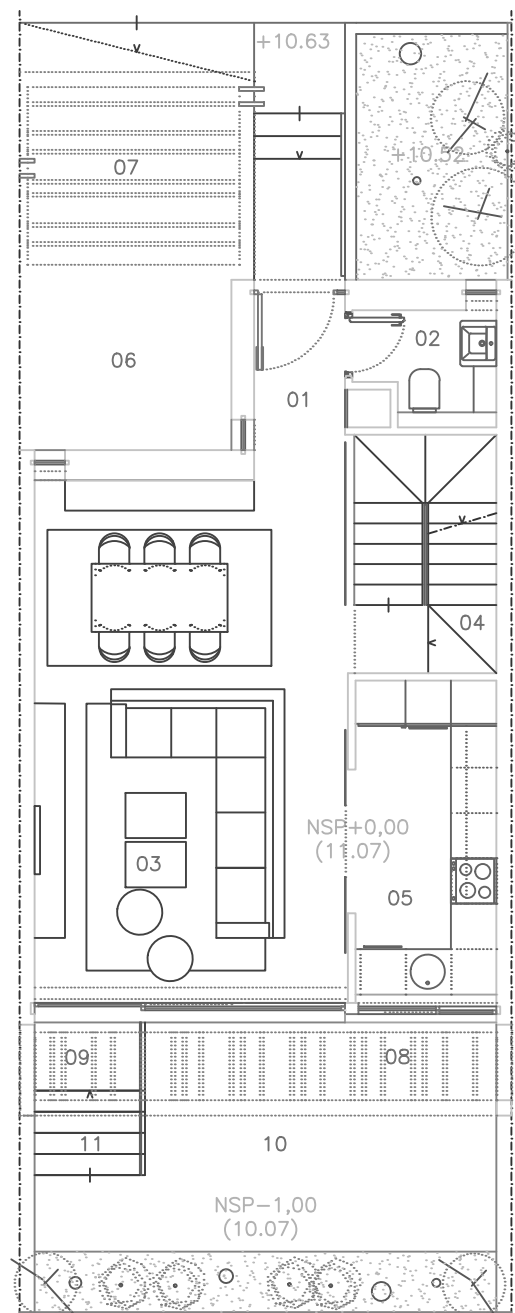

PLANTA BAJA

CUADRO DE SUPERFICIES
PLANTA BAJA

VIVIENDA 2

interior	
	útil
01. hall	3,25m ²
02. aseo	2,41m ²
03. salón-comedor	29,27m ²
04. escalera	4,93m ²
05. cocina	7,69m ²
total útil	47,55m ²
total construida	57,54m ²

porches - vuelos	
	útil
06. porche aparcamiento	6,30m ²
07. pérgola aparcamiento	8,43m ²
08. pérgola salón-comedor	5,71m ²
09. pérgola escaleras	1,71m ²
total útil	22,15m ²
total construida	22,82m ²

pavimentos - muros ext.	
	útil
10. terraza	10,44m ²
11. escalera	1,15m ²
total útil	11,59m ²
total construida	16,90m ²

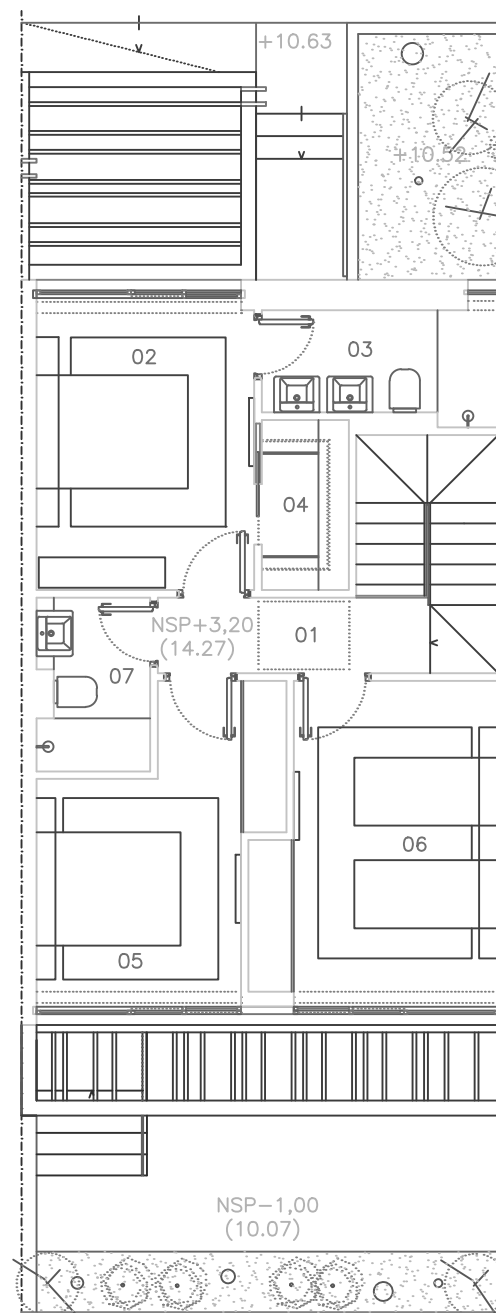

PLANTA ALTA

CUADRO DE SUPERFICIES
PLANTA ALTA

VIVIENDA 2

interior	
	útil
01. distribuidor	3,60m ²
02. dormitorio principal	10,99m ²
03. cuarto de baño dormitorio ppal	4,47m ²
04. vestidor dormitorio ppal	2,61m ²
05. dormitorio 01	10,66m ²
06. dormitorio 02	12,74m ²
07. cuarto de baño dorm. 01-02	3,30m ²
total útil	48,37m ²
total construida	64,03m ²

SUPERFICIES TOTALES

VIVIENDA 2

interior	
	total útil
	145,35m ²
total construida	179,52m ²

porches - vuelos	
	total útil
	22,15m ²
total construida	22,82m ²

pavimentos - muros ext.	
	total útil
	11,59m ²
total construida	16,90m ²